

Для моделей:

- BA3 2104
- BA3 2105
- BA3 2106
- BA3 2107
- BA3 2109
- BA3 2110
- BA3 21213
- ГАЗ 3110
- ГАЗ 3302
- УАЗ 3160
- КАМАЗ
- LANOS
- АЗ/ЛК 2141

- BA3 2190 Гранта
- BA3 1118 Калина
- BA3 2170 Приора
- BA3 2123 Niva Chevrolet
- Renault Logan
- HYUNDAI SOLARIS

**ГРАНАТ
GRANAT**

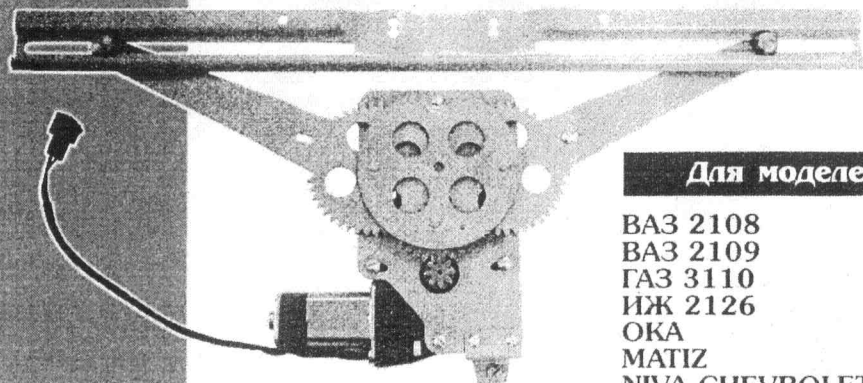

Для моделей:

- BA3 2108
- BA3 2109
- ГАЗ 3110
- ИЖ 2126
- ОКА
- MATIZ
- NIVA CHEVROLET
- LOGAN
- CHEVROLET LACETTI

**ГРАНАТ
GRANAT**

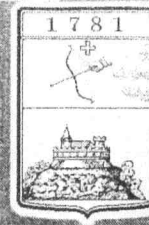

**ЭЛЕКТРО-
СТЕКЛОПОДЪЕМНИКИ**

- | | |
|---|---|
| <input type="checkbox"/> BA3 2104/05/07 | <input type="checkbox"/> Volkswagen Passat B3 |
| <input type="checkbox"/> BA3 2106 | <input type="checkbox"/> FIAT Doblo |
| <input type="checkbox"/> BA3 2108 | <input type="checkbox"/> Mercedes-Benz Vito |
| <input type="checkbox"/> BA3 2109 | <input type="checkbox"/> VW TRANSPORTER T4 |
| <input type="checkbox"/> BA3 2110 | <input type="checkbox"/> NIVA CHEVROLET |
| <input type="checkbox"/> BA3 1118 Калина | <input type="checkbox"/> DAEWOO NEXIA |
| <input type="checkbox"/> BA3 2170 Приора | <input type="checkbox"/> CHEVROLET LACETTI |
| <input type="checkbox"/> BA3 2190 Гранта | <input type="checkbox"/> RENAULT LOGAN |
| <input checked="" type="checkbox"/> ЗАЗ 1102 Таврия | DUSTER |
| <input type="checkbox"/> ЗАЗ 1103 Славута | SANDERO |
| <input type="checkbox"/> АЗ/ЛК 2141 | <input type="checkbox"/> LADA LARGUS |
| <input type="checkbox"/> УАЗ 3160 | <input type="checkbox"/> CHEVROLET LANOS |
| <input type="checkbox"/> УАЗ 3741 | <input type="checkbox"/> HYUNDAI ACCENT |
| <input type="checkbox"/> BA3 21213 | <input type="checkbox"/> HYUNDAI SOLARIS |
| <input type="checkbox"/> ГАЗ 3110 | |
| <input type="checkbox"/> ГАЗ 3302 | |
| <input type="checkbox"/> ИЖ 2126 | |
| <input type="checkbox"/> МАЗ | |
| <input type="checkbox"/> КАМАЗ | |
| <input type="checkbox"/> MATIZ | |
| <input type="checkbox"/> ОКА | |



ЭЛЕКТРОСТЕКЛОПОДЪЕМНИКИ ПАСПОРТ

1. НАЗНАЧЕНИЕ

Электростеклоподъемники (далее ЭСП) предназначены для подъема и опускания стекол дверей автомобилей различных моделей.

Устанавливаются взамен ручных стеклоподъемников.

Р - реечные электростеклоподъемники

Р.(модель).10 - на две передние двери; Р.(модель).20 - на две задние двери.

К - колесные электростеклоподъемники

КМ - (модель).10 - на две передние двери;

Левые ЭСП маркированы «Л», правые - «П».

2. ТЕХНИЧЕСКАЯ ХАРАКТЕРИСТИКА

Номинальное напряжение питания, В.....12
Время подъема (опускания) не более, сек5
Номинальное усилие при подъеме, Н.....120
Потребляемый ток при номинальном усилии не более, А.....7,5
Режим работы ЭСП кратковременный. После десяти подъемов, опусканий стекла в непрерывном режиме рекомендуется делать перерыв в работе не менее 10 мин.

3. ТЕХНИЧЕСКОЕ ОБСЛУЖИВАНИЕ

3.1. Установка ЭСП на автомобиль должна производиться в специализированных центрах квалифицированным персоналом.

3.2. Через 25-30 тыс. км пробега, трущиеся части механизма ЭСП смазывать консистентной смазкой «ШРУС-4» или «Литол-24».

3.3. Электропривод ЭСП в период установленного ресурса работы специального технического обслуживания не требует.

4. ГАРАНТИИ ИЗГОТОВИТЕЛЯ

4.1. Гарантийный срок эксплуатации - 18 месяцев со дня изготовления.

4.2. Изготовитель в течение гарантийного срока производит безвозмездную замену или ремонт изделия, не соответствующего требованиям технической документации по вине изготовителя.

Адрес изготовителя: 427960 УР г. Саранул, ул. Фабричная, 1 «г»

тел. (34147) 44-33-8

тел./факс (34147) 44-33-9

ООО "Гранат.Авто"

5. КОМПЛЕКТНОСТЬ

Р. Таврия (ЗА3-1102).11 – передний левый.....	1
Р. Таврия (ЗА3-1102).12 – передний правый.....	1
Пластина с приваренным винтом М6.....	4
Комплект монтажных и крепежных деталей	1
Паспорт	1
Упаковка.....	1

6. МОНТАЖ

6.1. Перед началом работ необходимо ознакомиться с инструкцией по эксплуатации автомобиля и дополнительно установленного оборудования и выяснить возможность отключения аккумулятора, так как это может повлиять на работу бортового компьютера, настройку аудио аппаратуры и других устройств.

6.2. Отключить аккумулятор. Если аккумулятор отключать нежелательно, рекомендуем на время монтажных работ удалить предохранители цепей, к которым подключаются ЭСП.

6.3. Снять обивку дверей, штатные стеклоподъемники.

6.4. Установить декоративные заглушки в отверстия от ручек штатных стеклоподъемников в обивках дверей и закрепить их зажимами (из комплекта монтажных и крепежных деталей).

6.5. Рассмотрена установка ЭСП в левую дверь:

6.5.1. Поднять стекло в верхнее положение и зафиксировать от самопроизвольного опускания.

6.5.2. Разметить штангенциркулем, затем просверлить два отверстия «1», «2» диаметром 6,5 мм на внутренней стенке двери с координатами (см. рис. 1).

6.5.3. Опуская стекло вниз, завести две пластины с приваренным винтом М6 поочередно в направляющую стеклодержателя (см. рис. 1), закрепить гайкой М6 (из комплекта монтажных и крепежных деталей).

6.5.4. Через окно двери «В» ввести ЭСП в полость двери, совместить с просверленными отверстиями «1» и «2», закрепить гайками М6 из комплекта монтажных и крепежных деталей (см. рис. 1).

6.5.5. Оттягивая ЭСП на себя и перемещая пластины по направляющей стеклодержателя, совместить пластины с отверстиями «3,4» (см. рис. 2) на каретке, закрепить гайками М6 (из комплекта монтажных и крепежных деталей).



Рис. 1. Установка ЭСП в левую дверь.



Рис. 2. Крепление каретки к стеклодержателю.

- 6.6. Выбрать место установки переключателей, разметить и вырезать под них проемы по переходной рамке. Протянуть двухжильный провод по салону от места расположения переключателей до дверей, затем через стойки в полости дверей. Контакты на другом конце провода соединить с электродвигателем ЭСП (см. рис. 3). При необходимости изменения размеров жгута использовать провода с сечением не менее 0,75 кв. мм.
- 6.7. Разъемы соединить с переключателями для дальнейшего пробного включения ЭСП.
- 6.8. Выполнить соединения проводов питания и подсветки в соответствии со схемой подключения ЭСП (см. рис. 3).
- 6.9. Присоединить аккумулятор.
- 6.10. Включить габаритные огни автомобиля, при этом должна включиться подсветка переключателя ЭСП.
- 6.11. Выключить габаритные огни.

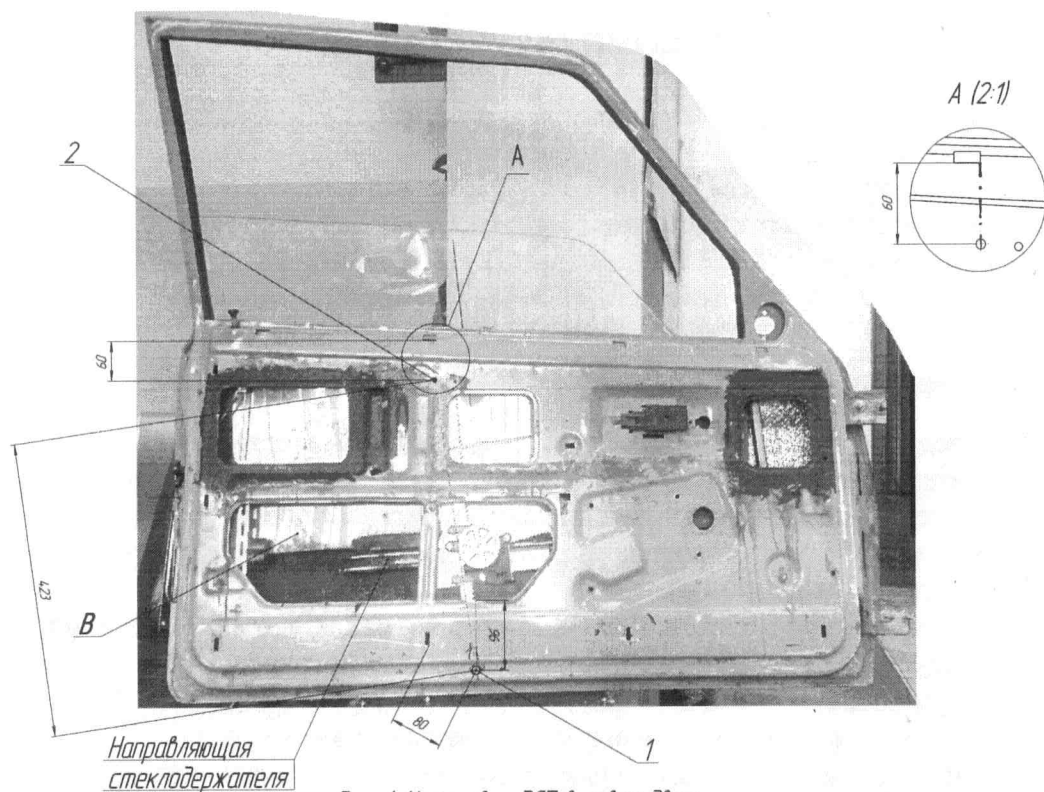
- 6.12. Проверить правильность подключения ЭСП пробными включениями. При неправильном движении ЭСП и условному обозначению на переключателе, необходимо поменять полярность подключения в месте соединения с электродвигателем.
- 6.13. Установить переключатели на свои места.
- 6.14. Пробным включением проверить работоспособность ЭСП. Стекло не должно выходить из направляющих, должно перемещаться без рывков и заеданий.

В случае невыполнения данного требования, необходимо ослабить крепление ЭСП к стенке двери, слегка повернуть весь механизм в ту или другую сторону и затянуть предварительно крепежными деталями. После повторной проверки и выполнения данных требований окончательно затянуть крепежные детали.

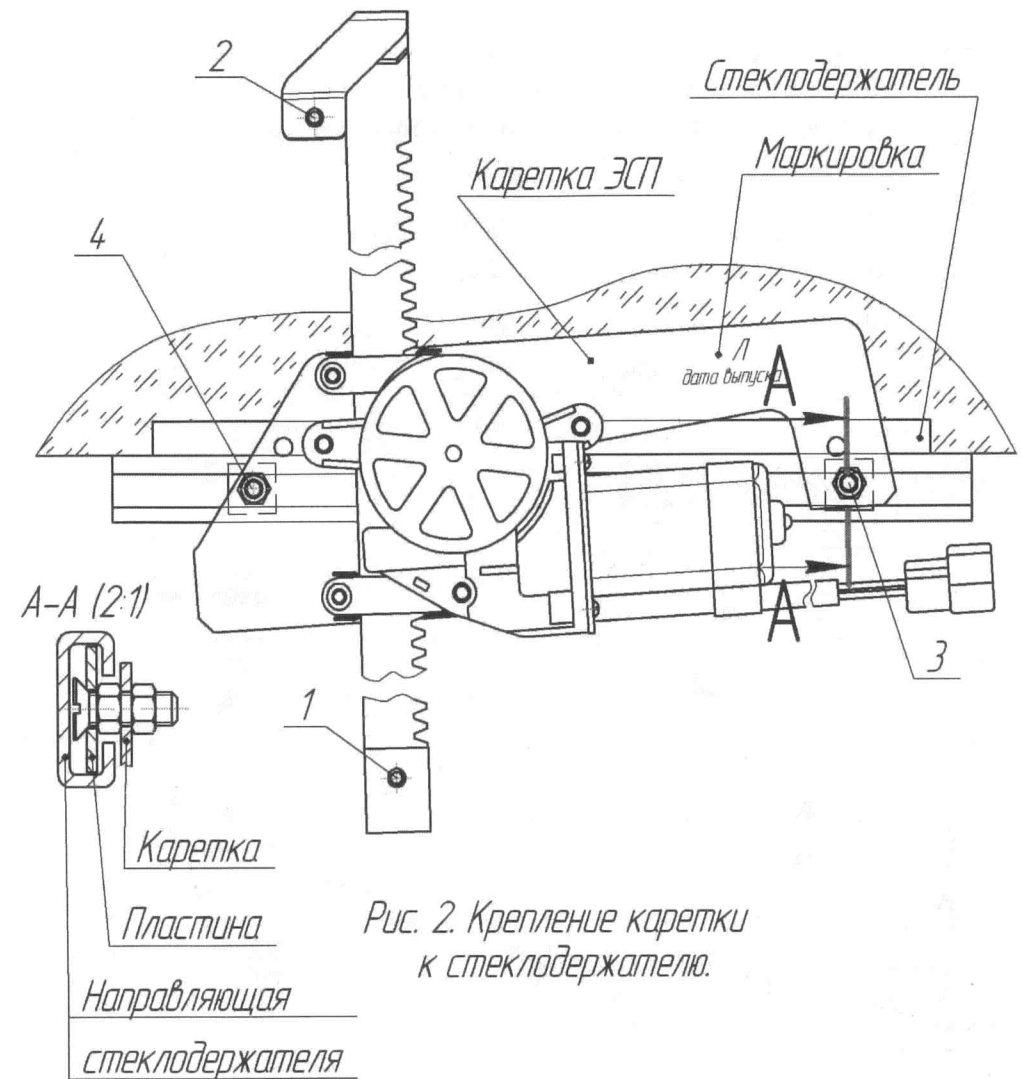
6.15. Установить правый ЭСП (см. п.п. 6.1....6.14).

6.16. Установить штатные детали на свои места.



Рис. 3. Схема подключения электростеклоподъемников к бортовой сети автомобиля.

7. СВИДЕТЕЛЬСТВО О ПРИЕМКЕ И ПРОДАЖЕ

Дата изготовления _____ ИЮП 2014 _____

ОТК _____ (подпись, печать)

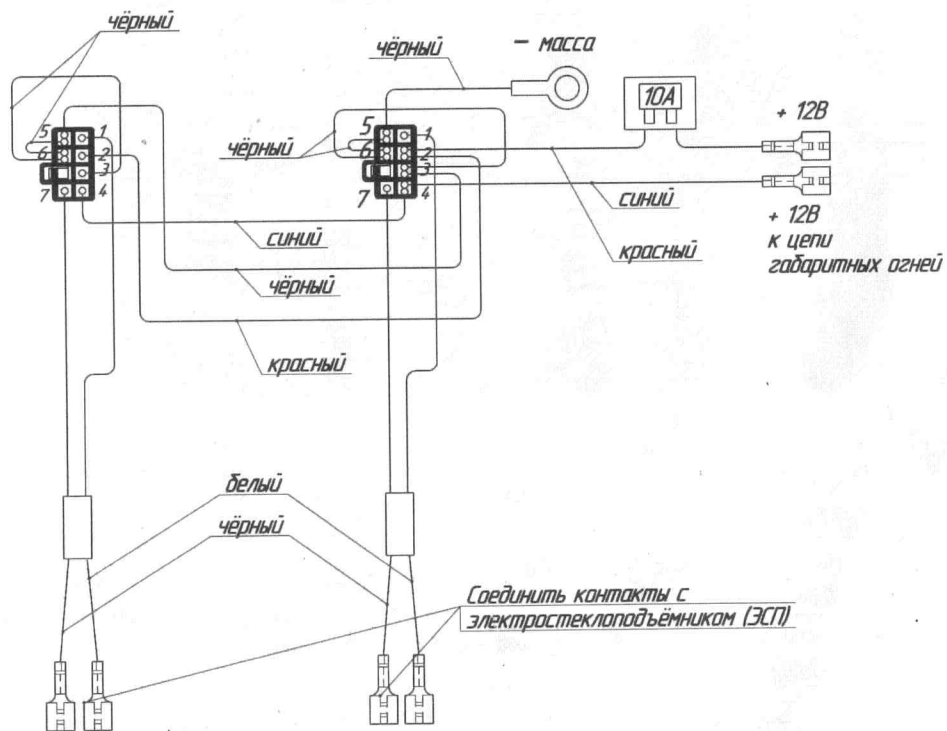
Продан _____ (наименование предприятия, адрес)

Дата продажи _____

Рекламации от владельцев не принимаются в случаях:

- эксплуатации ЭСП с нарушениями требований настоящего руководства;
- внесения любых изменений в конструкцию ЭСП;
- замены стандартных узлов и деталей;
- самостоятельного ремонта.

ТАЛОН НА ГАРАНТИЙНЫЙ РЕМОНТ

ЭСП № _____

Установлены на станции техобслуживания _____ (наименование, адрес)

Дата установки _____

Заполняется ремонтным предприятием

Выполнены работы _____

Исполнитель _____

Владелец _____

Наименование предприятия, выполнившего ремонт _____

Подпись руководителя _____

« ____ » _____ 201__ г. М. П.

Гарантийные мастерские: 427960 УР г. Сарепул, ул. Фабричная, 1 «г»
тел. (34147) 44-33-8, тел./факс (34147) 44-33-9