

# ГРАНАТ

---

# GRANAT

## ЭЛЕКТРО- СТЕКЛОПОДЪЕМНИКИ

- |   |  |
|---|--|
| <input type="checkbox"/> ВАЗ 2104/05/07   | <input type="checkbox"/> Renault Logan Gen 1-2   |
| <input type="checkbox"/> ВАЗ 2106         | <input type="checkbox"/> Renault Logan Gen 3     |
| <input type="checkbox"/> ВАЗ 2108         | <input type="checkbox"/> Renault Sandero, Duster |
| <input type="checkbox"/> ВАЗ 2109         | <input type="checkbox"/> Mercedes Sprinter       |
| <input type="checkbox"/> ВАЗ 2110         | <input type="checkbox"/> Mercedes-Benz Vito      |
| <input type="checkbox"/> ВАЗ 1118 Калина  | <input type="checkbox"/> VW Passat B3            |
| <input type="checkbox"/> ВАЗ 2170 Приора  | <input type="checkbox"/> VW Passat B4            |
| <input type="checkbox"/> ВАЗ 2190 Гранта  | <input type="checkbox"/> VW TRANSPORTER T4       |
| <input type="checkbox"/> ЗАЗ 1102 Таврия  | <input type="checkbox"/> Chevrolet NIVA          |
| <input type="checkbox"/> ЗАЗ 1103 Славута | <input type="checkbox"/> Chevrolet LACETTI       |
| <input type="checkbox"/> АЗЛК 2141        | <input type="checkbox"/> Chevrolet LANOS         |
| <input type="checkbox"/> УАЗ 3160         | <input type="checkbox"/> Opel VIVARO             |
| <input type="checkbox"/> УАЗ 3741         | <input type="checkbox"/> DAEWOO MATIZ            |
| <input type="checkbox"/> ВАЗ 21213        | <input type="checkbox"/> DAEWOO NEXIA            |
| <input type="checkbox"/> ГАЗ 3110         | <input type="checkbox"/> FIAT Doblo              |
| <input type="checkbox"/> ГАЗ 3302         |  |
| <input type="checkbox"/> ИЖ 2126          |  |
| <input checked="" type="checkbox"/> МАЗ   |  |
| <input type="checkbox"/> КАМАЗ            |  |
| <input type="checkbox"/> ОКА              |  |
| <input type="checkbox"/> LADA LARGUS      |  |
| <input type="checkbox"/> HYUNDAI ACCENT   |  |
| <input type="checkbox"/> HYUNDAI SOLARIS  |  |

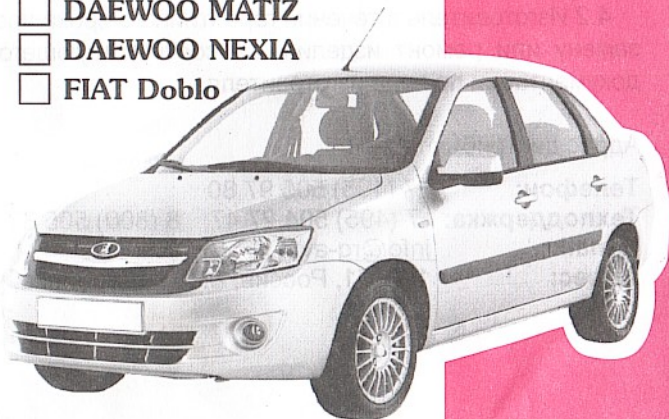

# ЭЛЕКТРОСТЕКЛОПОДЪЁМНИКИ

## ПАСПОРТ

### 1. НАЗНАЧЕНИЕ

Электростеклоподъемники (далее по тексту ЭСП) предназначены для подъема и опускания стёкол дверей автомобилей различных моделей.

Устанавливаются взамен ручных стеклоподъемников.

Р - реечные электростеклоподъемники

Р.(модель).10 - на две передние двери; Р.(модель).20 - на две задние двери.

К - колёсные электростеклоподъемники

КМ - (модель).10 - на две передние двери;

### 2. ТЕХНИЧЕСКИЕ ХАРАКТЕРИСТИКИ

Номинальное напряжение питания, В .....12  
Время подъема (опускания) не более, сек .....5  
Номинальное усилие при подъеме, Н .....120  
Потребляемый ток при номинальном усилии не более, А .....7,5  
Режим работы ЭСП кратковременный. После десяти подъёмов, опусканий стекла в непрерывном режиме рекомендуется делать перерыв в работе не менее 10 мин.

### 3. ТЕХНИЧЕСКОЕ ОБСЛУЖИВАНИЕ

3.1 Установка ЭСП на автомобиль должна производиться в специализированных центрах квалифицированным персоналом.

3.2 Через 25-30 тыс. км пробега, трущиеся части механизма ЭСП смазывать консистентной смазкой «ШРУС-4» или «Литол-24».

3.3 Электропривод ЭСП в период установленного ресурса работы специального технического обслуживания не требует.

### 4. ГАРАНТИИ ИЗГОТОВИТЕЛЯ

4.1 Гарантийный срок эксплуатации - 18 месяцев со дня изготовления.

4.2 Изготовитель в течении гарантийного срока производит безвозмездную замену или ремонт изделия, не соответствующего требованиям технической документации по вине изготовителя.

Адрес дистрибьютера:

**Телефон:** +7 (495) 505 97 80

**Техподдержка:** +7 (495) 504 27 47; 8 (800) 505 83 50

**E-mail:** [info@rg-avto.ru](mailto:info@rg-avto.ru)

**Адрес:** 142171, Россия, МО, г. Щербинка, ул. Южная д.8



## 5. КОМПЛЕКТНОСТЬ

Р.МАЗ (МАЗ-5432).12 правый .....	1шт.
Р.МАЗ (МАЗ-5432).11 левый .....	1шт.
Жгут для подключения .....	1шт.
Переключатель 92.3709 .....	2шт.
Рамка переключателя 21093-680 .....	2шт.
Заглушка декоративная .....	2шт.
Гайка М6 .....	4шт.
Шайба гровер 6 .....	4шт.
Паспорт .....	1шт.

Комплект предназначен для а/м МАЗ-5432 и его модификаций с бортовым напряжением **24Вольта**.

## 6. МОНТАЖ

6.1 Перед началом работ необходимо ознакомиться с инструкцией по эксплуатации автомобиля и дополнительно установленного оборудования и выяснить возможность отключения аккумулятора, так как это может повлиять на работу бортового компьютера, настройку аудиоаппаратуры и других устройств.

6.2 Отключить аккумулятор. Если аккумулятор отключить нельзя, рекомендуем на время монтажных работ удалить предохранители цепей, к которым подключаются ЭСП и освещение салона автомобиля.

6.3 Снять обивку дверей, штатные стеклоподъемники, ролики и натяжные ролики (см. рис.1).

6.4 Установить декоративные заглушки в отверстия от ручек штатных стеклоподъемников в обивках дверей (из комплекта монтажных деталей).

6.5 Просверлить в удобном месте отверстия диаметром 22мм в стойках дверей и в дверях для захода жгута подключения мотор-редуктора, защитить металл в зоне отверстий нитрозмалью.

6.6 Демонтировать обойму стекла (см. рис. 2).

6.7 Рассмотрена установка ЭСП в левую дверь:

6.7.1 Поднять стекло вверх и зафиксировать от самопроизвольного опускания.

6.7.2 Разметить штангенциркулем линию реза (см. рис.3, Вид А), отрезным кругом резать внутреннюю панель на глубину не менее 10мм по линии реза. Удалить отрезанную часть кронштейна, которая не позволяет установить направляющую ЭСП.

6.7.3 Ввести ЭСП в полость двери и закрепить направляющую (см. рис.3, кронштейны 1 и 2).

6.7.4 Опустить стекло и совместить его с зажимами, закрепить зажимы стекла винтами крепления (см. рис.4, винты 3).

6.8 Установить правый ЭСП (см. п.6.7-6.7.4).

6.9 В удобном для водителя месте разметить и вырезать отверстия для установки переключателей (см. рис.5). Протянуть провод по салону от места расположения переключателей до дверей, затем через стойки в полости дверей. Выполнить соединения проводов в соответствии со схемой подключения ЭСП (см. рис.6).

**ВНИМАНИЕ: ПРОВОДА РАСПОЛОЖЕННЫЕ ВНУТРИ ДВЕРИ, В ТОМ ЧИСЛЕ КАБЕЛИ К ЭЛЕКТРОДВИГАТЕЛЮ, НЕ ДОЛЖНЫ КАСАТЬСЯ ЗУБЬЕВ НАПРАВЛЯЮЩЕЙ ЭСП. НЕ ДОПУСКАЕТСЯ СОЕДИНЕНИЯ ПРОВОДОВ ВЫПОЛНЯТЬ СКРУТКОЙ ЖИЛ. ПРИ НЕОБХОДИМОСТИ ИЗМЕНЕНИЯ РАЗМЕРОВ ЖГУТА ИСПОЛЬЗОВАТЬ ПРОВОДА С СЕЧЕНИЕМ НЕ МЕНЕЕ 0,75 КВ. ММ.**

6.10 Включить габаритные огни автомобиля, при этом должна включиться подсветка переключателей ЭСП. Выключить габаритные огни.

6.11 Пробными включениями проверить работу ЭСП. Стекло должно перемещаться плавно, без рывков и заеданий. В случае невыполнения данного требования, необходимо отрегулировать положение стекла в зажимах. При несоответствии направления движения стекла направлению указанного на переключателях (вверх, вниз) необходимо поменять полярность подключения проводов в месте соединения с электродвигателем ЭСП.

6.12 Установить штатные детали на свои места.



Рис. 1

Демонтаж деталей штатного стеклоподъёмника.

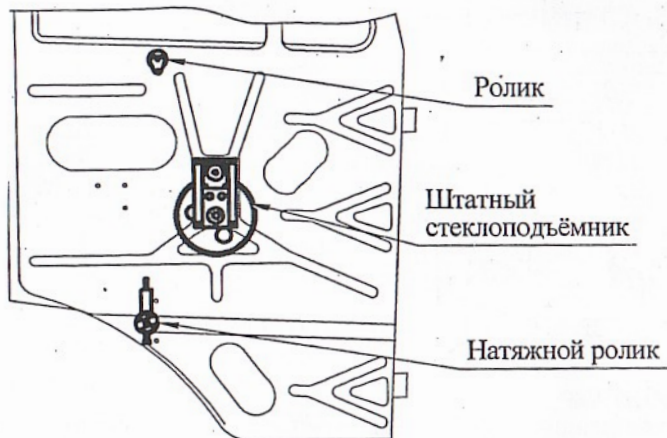

Рис. 2

Демонтаж обоймы стекла.

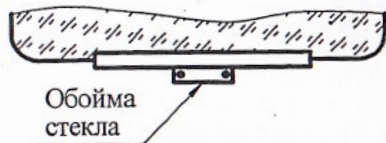

Рис. 3

Установка ЭСП в левую дверь.

Вид А

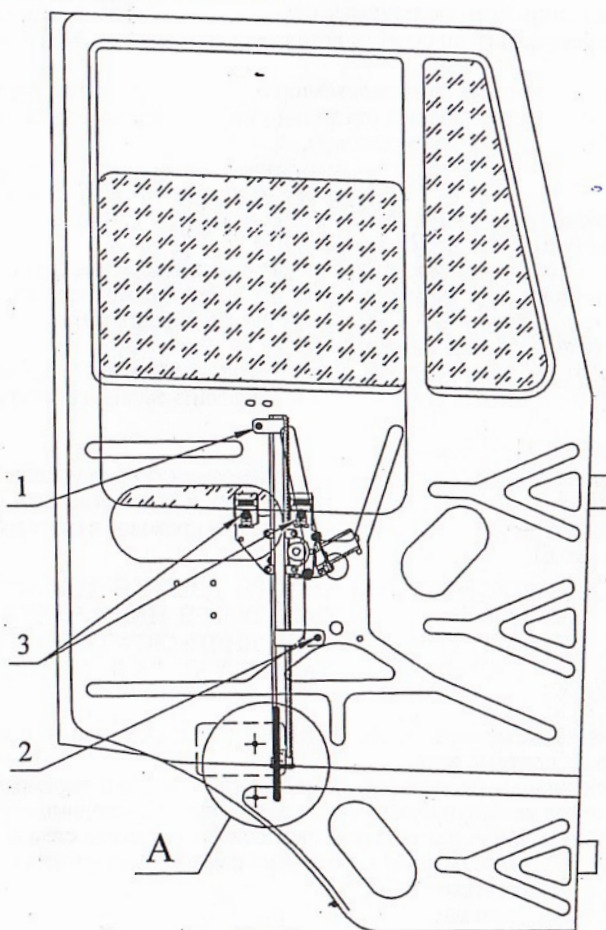

Рис. 4  
Зажим стекла.





Рис. 5  
Разметка отверстия для установки переключателя.

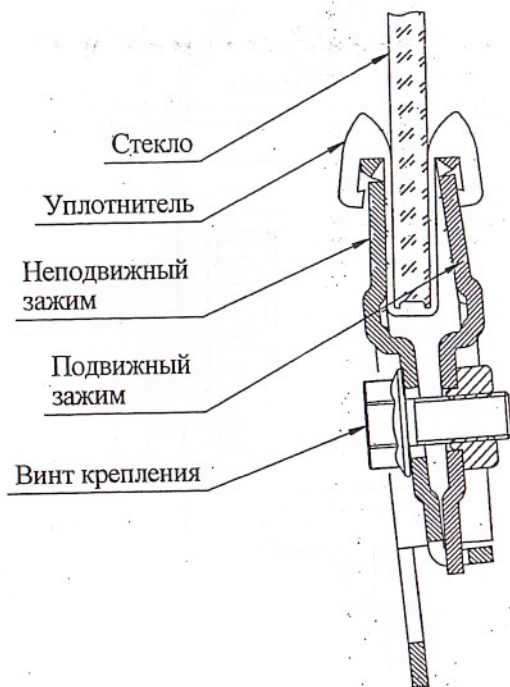
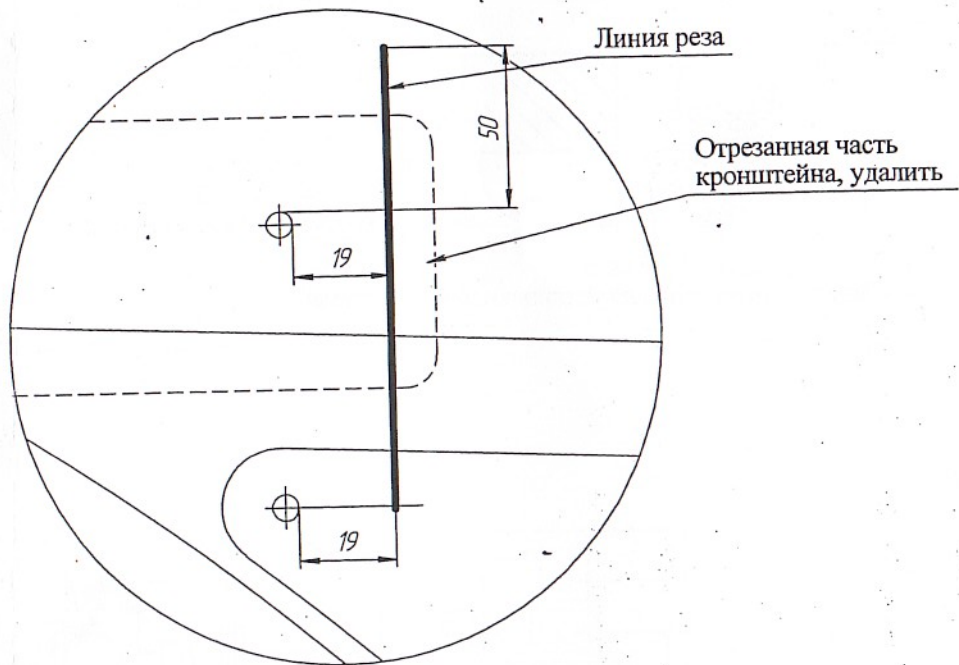

Рис. 6  
Схема подключения ЭСП.

## 7. СВИДЕТЕЛЬСТВО О ПРИЁМКЕ И ПРОДАЖЕ

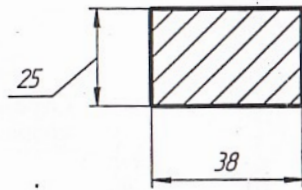
Дата изготовления \_\_\_\_\_

С 23. 2013

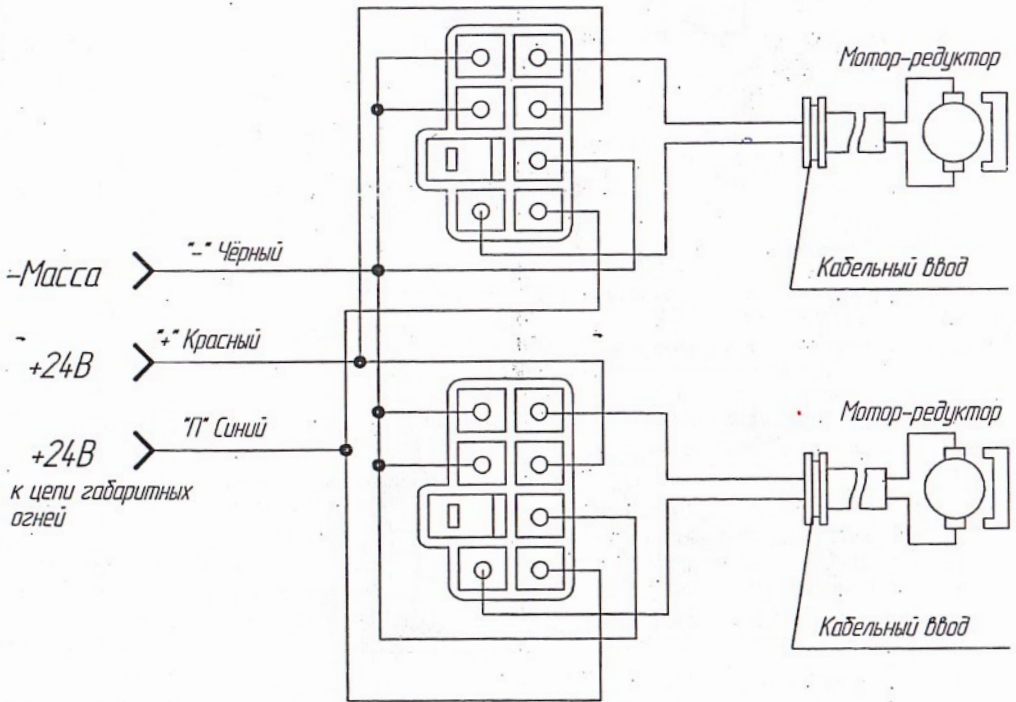
ОТК \_\_\_\_\_

(подпись, печать)

Продан \_\_\_\_\_

(наименование предприятия, адрес)



Дата продажи \_\_\_\_\_

### Рекламации от владельцев не принимаются в случаях:

- эксплуатации ЭСП с нарушениями требований настоящего руководства;
- внесения любых изменений в конструкцию ЭСП;
- замены стандартных узлов и деталей;
- самостоятельного ремонта.

## ТАЛОН НА ГАРАНТИЙНЫЙ РЕМОНТ

ЭСП № \_\_\_\_\_

Установлены на станции техобслуживания \_\_\_\_\_

(наименование, адрес)

Дата установки \_\_\_\_\_

Заполняется ремонтным предприятием

Выполнены работы \_\_\_\_\_

Исполнитель \_\_\_\_\_

Владелец \_\_\_\_\_

Наименование предприятия, выполнившего ремонт

Подпись руководителя \_\_\_\_\_

« \_\_\_\_\_ » \_\_\_\_\_ 201\_\_ г.

М.П.

**Для моделей:**

BA3 2104	LANOS
BA3 2105	A3ЛК 2141
BA3 2106	BA3 2190 Гранта
BA3 2107	BA3 1118 Калина
BA3 2109	BA3 2170 Приора
BA3 2110	BA3 2123 Niva Chevrolet
BA3 21213	Renault Logan
ГА3 3110	Renault Logan Gen3
ГА3 3302	HYUNDAI SOLARIS
УАЗ 3160	Mercedes Sprinter
КАМАЗ	Opel Vivaro

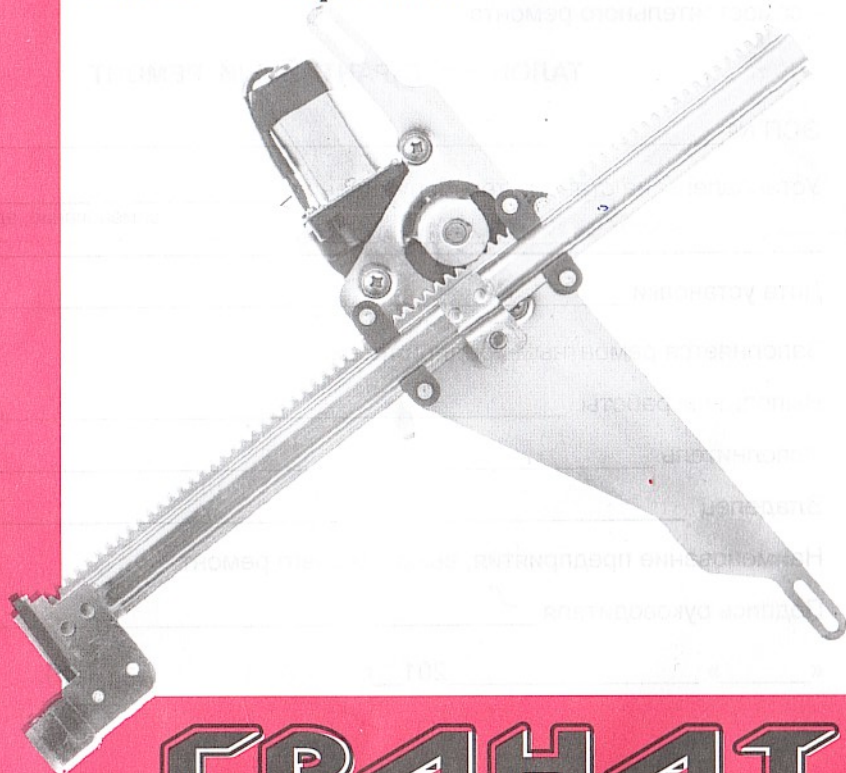

**ГРАНАТ**  
**GRANAT**