

# ГРАНАТ

---

# GRANAT

## ЭЛЕКТРО- СТЕКЛОПОДЪЕМНИКИ

- |   |   |
|---|---|
| <input type="checkbox"/> ВАЗ 2104/05/07   | <input type="checkbox"/> Volkswagen Passat B3               |
| <input type="checkbox"/> ВАЗ 2106         | <input type="checkbox"/> FIAT Doblo                         |
| <input type="checkbox"/> ВАЗ 2108         | <input type="checkbox"/> Mercedes-Benz Vito                 |
| <input type="checkbox"/> ВАЗ 2109         | <input checked="" type="checkbox"/> VW TRANSPORTER T4       |
| <input type="checkbox"/> ВАЗ 2110         | <input type="checkbox"/> NIVA CHEVROLET                     |
| <input type="checkbox"/> ВАЗ 1118 Калина  | <input type="checkbox"/> DAEWOO NEXIA                       |
| <input type="checkbox"/> ВАЗ 2170 Приора  | <input type="checkbox"/> CHEVROLET LACETTI                  |
| <input type="checkbox"/> ВАЗ 2190 Гранта  | <input type="checkbox"/> RENAULT LOGAN<br>DUSTER<br>SANDERO |
| <input type="checkbox"/> ЗАЗ 1102 Таврия  | <input type="checkbox"/> LADA LARGUS                        |
| <input type="checkbox"/> ЗАЗ 1103 Славута | <input type="checkbox"/> CHEVROLET LANOS                    |
| <input type="checkbox"/> АЗЛК 2141        | <input type="checkbox"/> HYUNDAI ACCENT                     |
| <input type="checkbox"/> УАЗ 3160         | <input type="checkbox"/> HYUNDAI SOLARIS                    |
| <input type="checkbox"/> УАЗ 3741         |   |
| <input type="checkbox"/> ВАЗ 21213        |   |
| <input type="checkbox"/> ГАЗ 3110         |   |
| <input type="checkbox"/> ГАЗ 3302         |   |
| <input type="checkbox"/> ИЖ 2126          |   |
| <input type="checkbox"/> МАЗ              |   |
| <input type="checkbox"/> КАМАЗ            |   |
| <input type="checkbox"/> MATIZ            |   |
| <input type="checkbox"/> ОКА              |   |



# ЭЛЕКТРОСТЕКЛОПОДЪЁМНИКИ

## ПАСПОРТ

### 1. НАЗНАЧЕНИЕ

Электростеклоподъёмники (далее по тексту ЭСП) предназначены для подъёма и опускания стёкол дверей автомобилей различных моделей.

Устанавливаются взамен ручных стеклоподъёмников.

Р - реечные электростеклоподъёмники

Р.(модель).10 - на две передние двери; Р.(модель).20 - на две задние двери.

К - колёсные электростеклоподъёмники

КМ - (модель).10 - на две передние двери;

### 2. ТЕХНИЧЕСКИЕ ХАРАКТЕРИСТИКИ

Номинальное напряжение питания, В .....12  
Время подъёма (опускания) не более, сек .....5  
Номинальное усилие при подъёме, Н .....120  
Потребляемый ток при номинальном усилии не более, А .....7,5  
Режим работы ЭСП кратковременный. После десяти подъёмов, опусканий стекла в непрерывном режиме рекомендуется делать перерыв в работе не менее 10 мин.

### 3. ТЕХНИЧЕСКОЕ ОБСЛУЖИВАНИЕ

3.1 Установка ЭСП на автомобиль должна производиться в специализированных центрах квалифицированным персоналом.

3.2 Через 25-30 тыс. км пробега, трущиеся части механизма ЭСП смазывать консистентной смазкой «ШРУС-4» или «Литол-24».

3.3 Электропривод ЭСП в период установленного ресурса работы специального технического обслуживания не требует.

### 4. ГАРАНТИИ ИЗГОТОВИТЕЛЯ

4.1 Гарантийный срок эксплуатации - 18 месяцев со дня изготовления.

4.2 Изготовитель в течении гарантийного срока производит безвозмездную замену или ремонт изделия, не соответствующего требованиям технической документации по вине изготовителя.

Адрес дистрибьютера:

Телефон: +7 (495) 505 97 80

Техподдержка: +7 (495) 504 27 47; 8 (800) 505 83 50

E-mail: [info@rg-avto.ru](mailto:info@rg-avto.ru)

Адрес: 142171, Россия, МО, г. Щербинка, ул. Южная д.8



## 5. КОМПЛЕКТНОСТЬ

Р.6500.12 правый	1шт.
Р.6500.11 левый	1шт.
Жгут для подключения	1шт.
Переключатель 92.3709	2шт.
Рамка переключателя 21093-680	2шт.
Заглушка декоративная	2шт.
Зажим заглушки	2шт.
Гайка М6	6шт.
Шайба гровер 6	6шт.
Паспорт	1шт.
Комплект предназначен для а/м Volkswagen Transporter Т4 выпуска с 1990 по 2003 г. и их модификаций.	

## 6. МОНТАЖ

6.1 Перед началом работ необходимо ознакомиться с инструкцией по эксплуатации автомобиля и дополнительно установленного оборудования и выяснить возможность отключения аккумулятора, так как это может повлиять на работу бортового компьютера, настройку аудиоаппаратуры и других устройств.

6.2 Отключить аккумулятор. Если аккумулятор отключить нельзя, рекомендуем на время монтажных работ удалить предохранители цепей, к которым подключаются ЭСП и освещение салона автомобиля.

6.3 Снять обивку дверей, демонтировать штатные стеклоподъемники.

6.4 Установить декоративные заглушки в отверстия от ручек штатных стеклоподъемников в обивках дверей и закрепить их зажимами.

6.5 Рассмотрена установка ЭСП в левую дверь:

6.5.1 Поднять стекло вверх и зафиксировать от самопроизвольного опускания.

6.5.2 Ввести ЭСП в полость двери через верхний монтажный люк панели двери, совместить точки крепления 1 и 2 направляющей с отверстиями панели двери (см. рис. 2) предварительно закрепить не затягивая, совместить точки крепления 3 мотор-редуктора с отверстиями панели двери (см. рис.2) и окончательно закрепить мотор-редуктор.

6.5.3 Совместить отверстия 4 подвижной пластины ЭСП с отверстиями обоймы стекла (см. рис.2) закрепить штатными винтами не затягивая.

6.6 Установить правый ЭСП (см. п. 6.5).

6.7 Протянуть кабели до соответствующих ЭСП через отверстия дверей и отверстия в стойках. Выполнить соединения в соответствии со схемой подключения ЭСП (см. рис.1).

**ВНИМАНИЕ: ПРОВОДА РАСПОЛОЖЕННЫЕ ВНУТРИ ДВЕРИ, В ТОМ ЧИСЛЕ КАБЕЛИ К ЭЛЕКТРОДВИГАТЕЛЮ, НЕ ДОЛЖНЫ КАСАТЬСЯ ПОДВИЖНЫХ ЧАСТЕЙ ЭСП. НЕ ДОПУСКАЕТСЯ СОЕДИНЕНИЯ ПРОВОДОВ ВЫПОЛНЯТЬ СКРУТКОЙ ЖИЛ. ПРИ НЕОБХОДИМОСТИ ИЗМЕНЕНИЯ РАЗМЕРОВ ЖГУТА ИСПОЛЬЗОВАТЬ ПРОВОДА С СЕЧЕНИЕМ НЕ МЕНЕЕ 0,75 КВ. ММ.**

6.8 Выполнить отверстия в удобном для водителя месте для установки переключателей управления ЭСП с рамками (см. рис.3) и установить переключатели.

6.9 Присоединить аккумулятор.

6.10 Включить габаритные огни автомобиля, при этом должна включиться подсветка переключателей ЭСП. Выключить габаритные огни.

6.11 Соответствующими переключателями поднять правое и левое стекло в крайнее верхнее положение до упора и окончательно закрепить точки крепления 1, 2 и 4 (см. рис.2).

6.12 Пробными включениями проверить работу ЭСП. Стекла должны перемещаться плавно, без рывков и заеданий. При несоответствии направления движения стекла направлению указанному на переключателях (вверх, вниз) необходимо поменять полярность подключения проводов в месте соединения с электродвигателем ЭСП.

6.13 Установить штатные детали на свои места.



Рис.1

Схема подключения ЭСП к бортовой сети автомобиля.



Рис.2  
Установка ЭСП в левую дверь

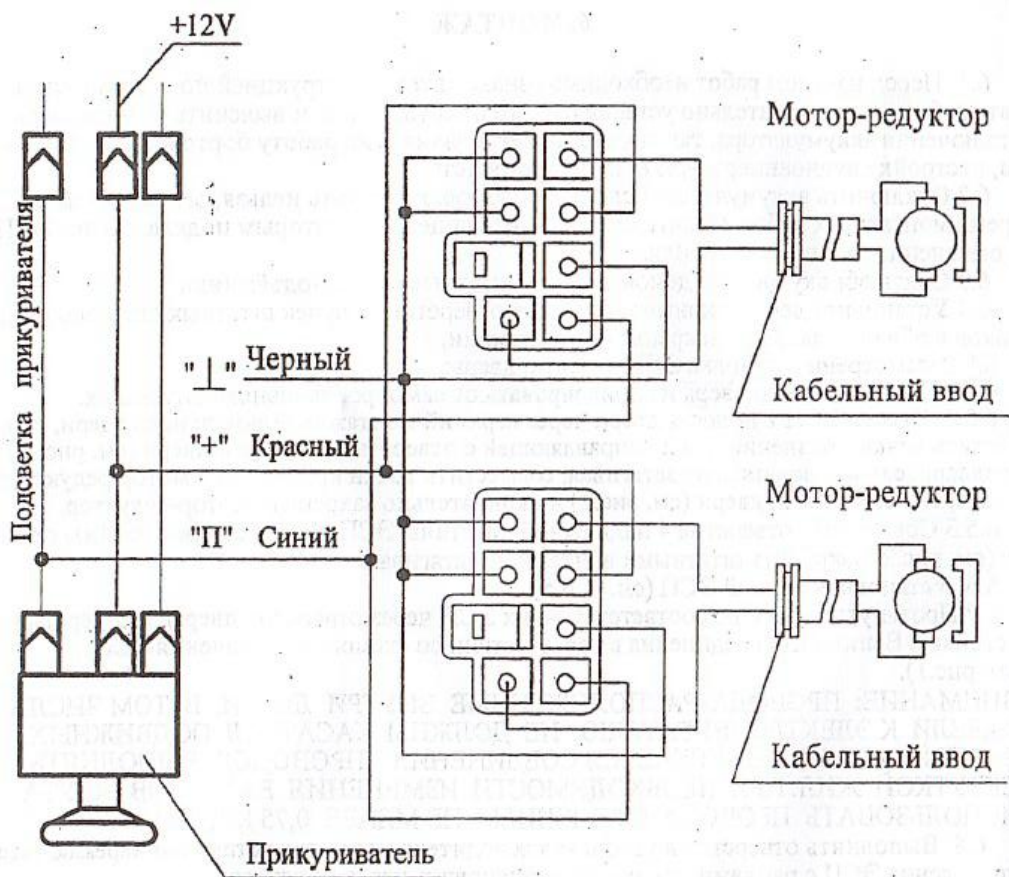

Рис.3  
Разметка отверстия для установки переключателя

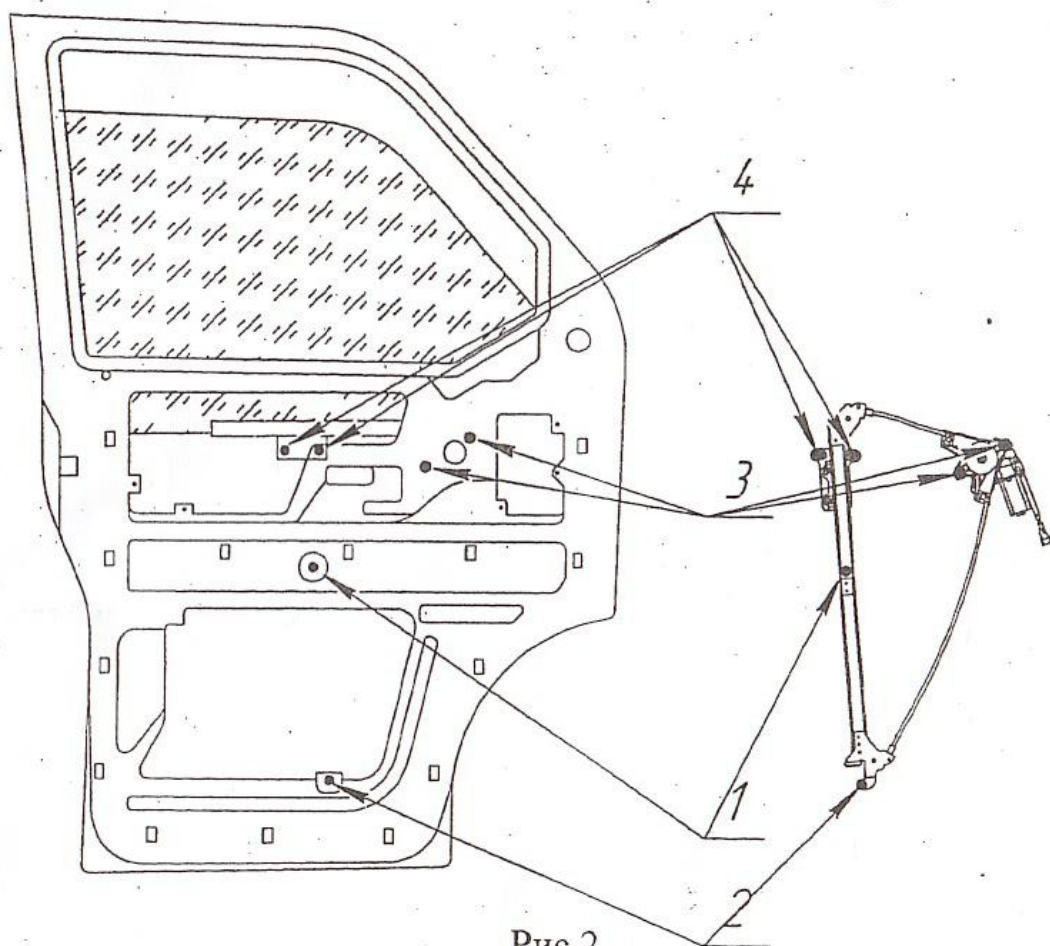

## 7. СВИДЕТЕЛЬСТВО О ПРИЁМКЕ И ПРОДАЖЕ

Дата изготовления \_\_\_\_\_ 22.08.2018

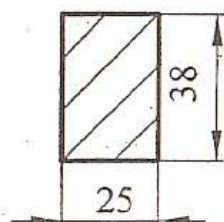
ОТК \_\_\_\_\_  
(подпись, печать)



Продан \_\_\_\_\_  
(наименование предприятия, адрес)

Дата продажи \_\_\_\_\_

### Рекламации от владельцев не принимаются в случаях:

- эксплуатации ЭСП с нарушениями требований настоящего руководства;
- внесения любых изменений в конструкцию ЭСП;
- замены стандартных узлов и деталей;
- самостоятельного ремонта.

## ТАЛОН НА ГАРАНТИЙНЫЙ РЕМОНТ

ЭСП № \_\_\_\_\_

Установлены на станции техобслуживания \_\_\_\_\_  
(наименование, адрес)

Дата установки \_\_\_\_\_

Заполняется ремонтным предприятием

Выполнены работы \_\_\_\_\_

Исполнитель \_\_\_\_\_

Владелец \_\_\_\_\_

Наименование предприятия, выполнившего ремонт

Подпись руководителя \_\_\_\_\_

« \_\_\_\_\_ » \_\_\_\_\_ 201\_\_ г.

М.П.

**Для моделей:**

**ВАЗ 2104**

**ВАЗ 2105**

**ВАЗ 2106**

**ВАЗ 2107**

**ВАЗ 2109**

**ВАЗ 2110**

**ВАЗ 21213**

**ГАЗ 3110**

**ГАЗ 3302**

**УАЗ 3160**

**КАМАЗ**

**LANOS**

**АЗЛК 2141**

**ВАЗ 2190 Гранта**

**ВАЗ 1118 Калина**

**ВАЗ 2170 Приора**

**ВАЗ 2123 Niva Chevrolet**

**Renault Logan**

**HYUNDAI SOLARIS**

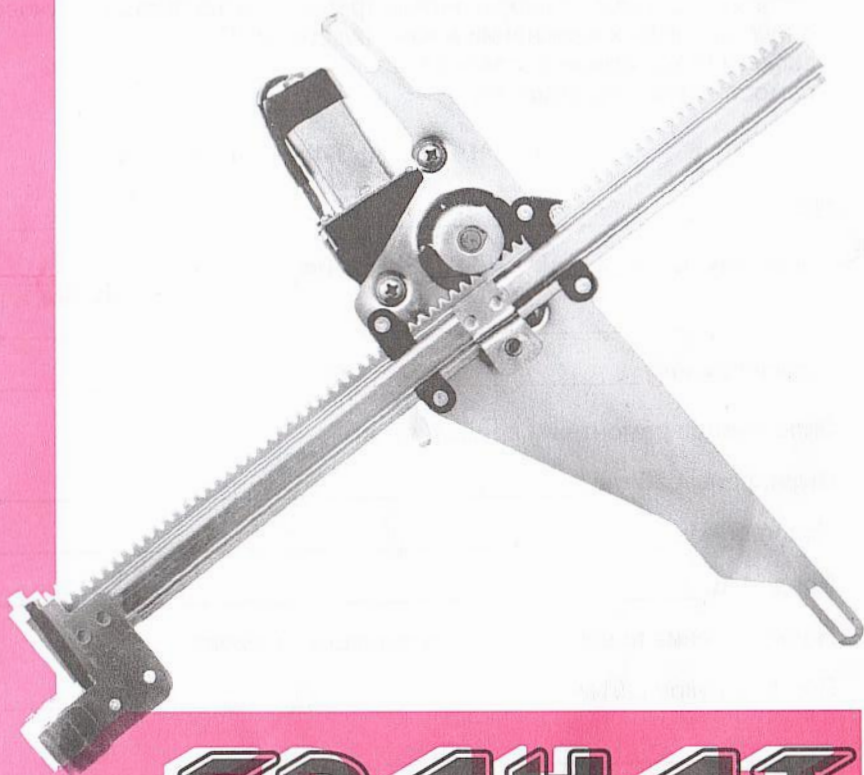

**ГРАНАТ**  
**GRANAT**