



ЭЛЕКТРОСТЕКЛОПОДЪЕМНИКИ
ЭСП 2121(Э)



ПАСПОРТ

1. НАЗНАЧЕНИЕ

Электростеклоподъемники (далее ЭСП) предназначены для подъема и опускания стекол передних дверей автомобиля ВАЗ – 2121 и его модификаций (бесфорточный вариант исполнения). Устанавливаются взамен ручных стеклоподъемников.

Комплектуются электроприводом:

- BOSCH типа МАВ ПРОМТЕХ

Для крепления подлокотника дверей автомобиля до 2010г. выпуска, необходимо приобрести гайки М6 высотой 15..20мм в количестве 4 шт.

2. ТЕХНИЧЕСКАЯ ХАРАКТЕРИСТИКА

Номинальное напряжение питания, В.....	12
Время подъема (опускания), не более, сек.....	5
Номинальное усилие при подъеме, Н.....	120
Потребляемый ток при номинальном усилии, не более, А.....	7.5

Режим работы ЭСП кратковременный. После десяти подъемов, опусканий стекла в непрерывном режиме рекомендуется делать перерыв в работе не менее 10 мин.

3. КОМПЛЕКТНОСТЬ

> 2121-11 левый.....	1	> Винт М6х10.....	6
> 2121-12 правый.....	1	> Болт М6х35.....	4
> Декоративная заглушка.....	2	> Шайба пластмассовая.....	2
> Зажим.....	2	> Пластина переходная.....	2
> Гайка М6.....	14	> Шаблон.....	1
> Шайба 5.....	8	> Паспорт.....	1
> Шайба 5 стопорная.....	8	> Упаковка.....	1
> Шайба 6 стопорная.....	18		
> Винт М5х14.....	8		

4. МОНТАЖ

4.1. Данное изделие требует квалифицированной установки и настройки.
4.2. Перед началом работ необходимо ознакомиться с инструкцией по эксплуатации автомобиля и дополнительно установленного оборудования и выяснить возможность отключения аккумулятора, так как это может повлиять на работу бортового компьютера, настройку аудиопараметры и других устройств.

Если аккумулятор отключить нельзя, рекомендуется на время монтажных работ удалить предохранители цепей, к которым подключаются электростеклоподъемники и освещение салона автомобиля.

4.3. Снять обивку дверей, штатные стеклоподъемники, боковые обивки под панелью приборов и убрать коврики с пола.

4.4. Для нормальной работы ЭСП, усилие перемещения стекла в направляющих должно быть 6-7 кг. Для уменьшения усилия нанесите на уплотнители силиконовую смазку.

4.5. Установить заглушки в отверстия от ручек штатных стеклоподъемников в обивках дверей и закрепить их зажимами.

4.6. Просверлить отверстия диаметром 14 мм в стойках дверей и дверях для установки кабельного ввода в соответствии с рис.1. Защитить металл в зоне отверстий нитроэмалью.

4.7. Установить ЭСП в дверь в соответствии с рис. 3
Примечание: если на зубчатых секторах ЭСП установлены пластмассовые наконечники, то перед установкой стеклоподъемников, их необходимо снять.

4.7.1. Поднять стекло в верхнее положение и зафиксировать от самопроизвольного опускания.

4.7.2. По прилагаемому шаблону разметить и просверлить 2 отв. Ø7 на внутренней панели. Следует учесть, что более точная разметка достигается при использовании штангенциркуля. Координаты отверстий для сверления относительно кромки базовых отверстий указаны на шаблоне.

Разметить и просверлить отверстие 5 диаметром 7 мм на внутренней панели для переходной пластины (см. рис. 3). Защитить металл в зоне отверстий нитроэмалью.

4.7.3. Закрепить основание с приводом ЭСП гайками со стопорными шайбами.

4.7.4. Закрепить переходную пластину болтами М6х35 через резьбовые отверстия с внутренней стороны двери и винтом М6х10 с гайкой. Законтрить болты гайками М6 со стопорными шайбами.

4.7.5. Прикрепить к переходной пластине короткую направляющую.

4.8. Подключить ЭСП к переключателям.

Внимание: провода расположенные внутри двери, в том числе кабели к эл. двигателю, не должны касаться подвижных частей ЭСП. Для исключения попадания влаги на колодку электростеклоподъемника, закрепите ее на наружной стороне внутренней панели двери.

4.9. Присоединить клемму «минус» к аккумулятору.

4.10. Проверить правильность подключения ЭСП пробными включениями.
4.13. Совместить отверстия на направляющей ЭСП с отверстиями на кронштейнах стекла и закрепить при помощи винтов М5 и стопорных шайб. Переведите рычажный механизм из нижнего положения в верхнее и обратно. Обратите внимание:

- стекло при своем движении не должно выходить из направляющих;
- длинная направляющая при нижнем положении не должна касаться ролика для ручного стеклоподъемника;
- между стеклом и корпусом привода ЭСП при нижнем положении направляющей должен быть зазор не менее 3 мм.

4.13.1. Для исключения касания отогните кронштейн обоймы стекла (место Б рис. 3).

4.13.2. Если зазор между стеклом и приводом ЭСП менее 3 мм, установите между нижним кронштейном передней направляющей и дверью пластмассовую шайбу из комплекта деталей.

4.14. Возможный перекос стекла при перемещении устранить поворотом короткой направляющей вокруг оси отв.3 (рис.3).

4.15. Установить штатные детали на свои места. (Закрепить подлокотник, используя приобретенные гайки, если автомобиль до 2010 г. выпуска).

5. ТЕХНИЧЕСКОЕ ОБСЛУЖИВАНИЕ

5.1. Через каждые 25..30 тыс. км. пробега трущиеся части рычажного механизма и сектор ЭСП смазывать консистентной смазкой ШРУС – 4 или ЛИТОЛ-24.

5.2. Электропривод ЭСП в период установленного ресурса работы специального технического обслуживания не требует.

6. СВИДЕТЕЛЬСТВО О ПРИЕМКЕ И ПРОДАЖЕ

Комплект электростеклоподъемников соответствует ГОСТ Р 52230-2004, ТУ 4541-001-13054345-2000 и требованиям технической документации.

Дата изготовления _____
 ОТК (печать) _____
 Продан (наименование предприятия, адрес) _____
 Дата продажи _____

7. ГАРАНТИИ ИЗГОТОВИТЕЛЯ

7.1. Изготовитель гарантирует соответствие ЭСП требованиям ГОСТ Р 52230-2004, ТУ 4541-001-13054345-2000 и технической документации при соблюдении условий транспортировки, хранения и эксплуатации.

7.2. Гарантийный срок эксплуатации - 24 месяца со дня установки на автомобиль. При отсутствии даты установки - гарантийный срок устанавливается со дня продажи.

7.3. Изготовитель в течение гарантийного срока производит безвозмездную замену или ремонт изделия, не соответствующего требованиям технической документации по вине изготовителя.

Адрес изготовителя:

426000, г. Ижевск, ул. Пушкинская, 268;
 ООО "НПК "Прогресс"; тел./ факс. (3412) 43-02-32
 www.npk-progress.ru E-mail: kbpato@udm.ru.

Гарантийные мастерские:
 г. Н. Новгород, тел. (8312) 13-33-39
 г. Сызрань 89272107057

Корешок отрывного талона на гарантийный ремонт в течение 24 месяцев гарантии
 Изъят « ____ » _____ 200__ года
 Механик _____ (фамилия, подпись)

ООО "НПК "Прогресс"
 426000, г. Ижевск, ул. Пушкинская, 268
 Талон на гарантийный ремонт электростеклоподъемников ЭСП 2121(Э)

ЭСП _____
 установлен на станции техобслуживания _____
 (наименование СТО, адрес)

Дата установки _____

Заполняется ремонтным предприятием

Выполнены работы _____
 Исполнитель _____
 Владелец _____
 Наименование предприятия, выполнившего ремонт _____

Подпись руководителя _____
 Дата " ____ " _____ 200__ г
 М.П. _____



Рис. 1 Установка кабельного ввода



Установка ЭСП в левую переднюю дверь

Рис 2

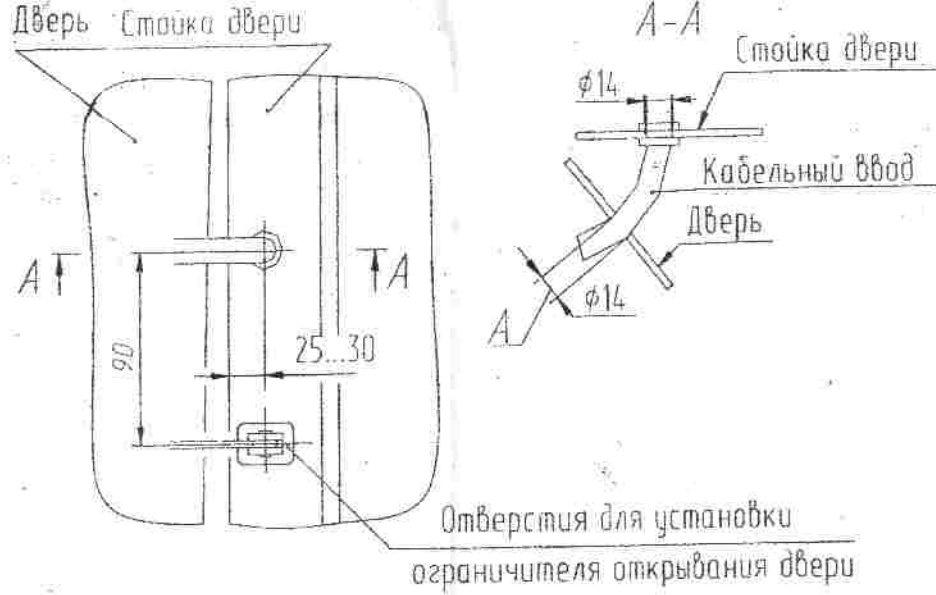
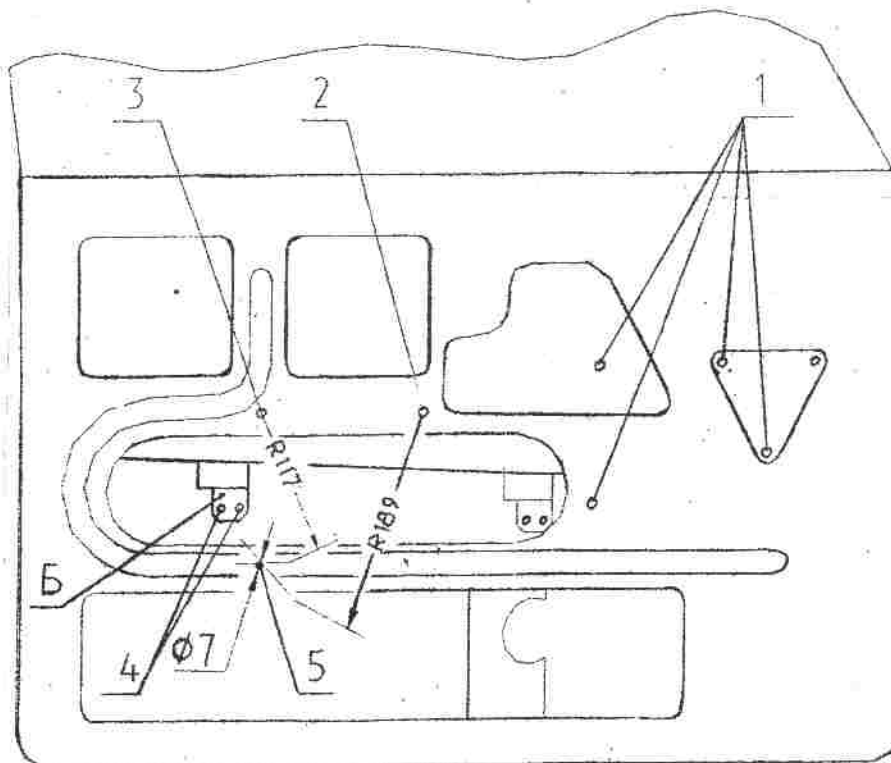
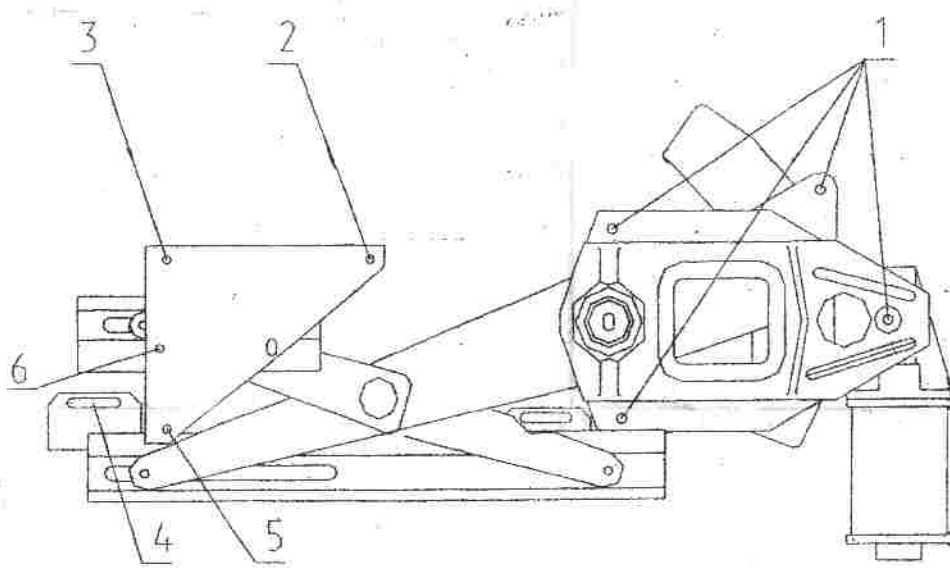
Шаблон для выполнения отверстий в дверях автомобиля

ВАЗ 2121 "Нива"

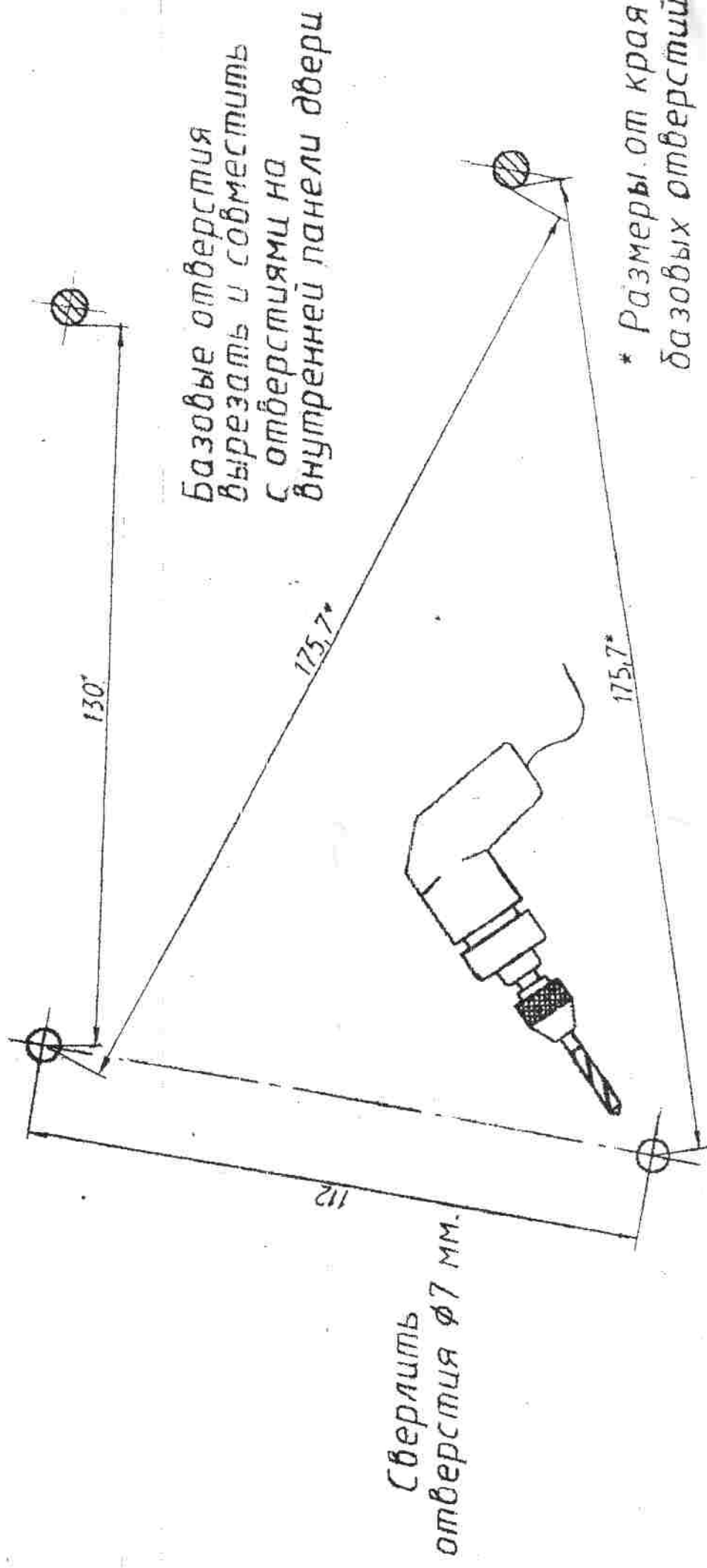

Базовые отверстия вырезать и совместить с отверстиями на внутренней панели двери

Сверлить отверстия Ø7 мм.

* Размеры от края базовых отверстий

Шаблон для выполнения отверстия в левой двери - изображен

Шаблон для выполнения отверстия в правой двери - зеркальное изображение